

## Holzgreifer „Arbor“



### Für effizienten und schonenden Holzumschlag

Aus WHD 450 Sonderverschleißstahl - daher besonders robust

**Hohe Aufnahmekapazität**

**Pendelfreier Festanbau**, Arbeiten in allen Positionen und Lagen möglich, dadurch **höhere Arbeitsgeschwindigkeit**

Besonders **holzschonende Schalenkonstruktion**

Integrierte Haltevorrichtung - Last wird auch bei abgestelltem Motor ca. für 30 Minuten gehalten

Klemmt Baumstämme ab 200 mm Durchmesser

Umbau in alle anderen Greifermodelle durch Schalentausch



| Modellübersicht:                           | Arbor 2.5 | Arbor 3.0 | Arbor 4.0 |
|--|-----------|-----------|-----------|
| <b>Hydraulikdaten:</b>                     |           |           |           |
| auf/zu, max. Druck, bar                    | 350       | 350       | 350       |
| auf/zu, Ölmenge, l/min                     | 40 - 80   | 70 - 120  | 70 - 120  |
| Drehen, max. Druck, bar                    | 200       | 200       | 200       |
| Drehen, Ölmenge, l/min                     | 20 - 25   | 20 - 25   | 20 - 25   |
| Baggergewicht, to                          | 14 - 22   | 20 - 27   | 24 - 28   |
| max. Schließdruck, to                      |           | 5,25      | 6         |
| <b>Abmessungen:</b>                        |           |           |           |
| Schalenbreite (A)                          | 700       | 800       | 950       |
| Höhe o. Adapter (B)                        | 1.556     | 1.730     | 1.768     |
| Max. Öffnungsweite (C)                     | 1.510     | 1.720     | 1.720     |
| Inhalt Querschnitt (Q), m <sup>2</sup> ca. | 1,40      | 1,85      | 1,90      |
| Min. Ø, (D) mm                             | 195       | 210       | 220       |
| Gewicht ohne Adapter, kg                   | 980       | 1.406     | 1.490     |

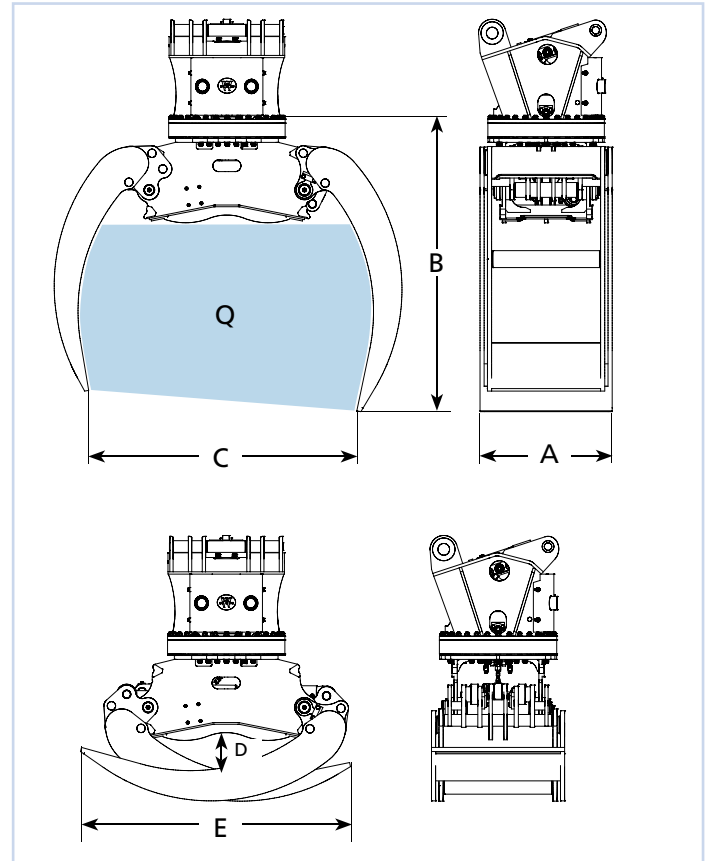

Alle Rechte und technische Änderungen vorbehalten. Urheberrechtlich geschützt. Satz- und Druckfehler vorbehalten.

Version 0213

**WIMMER Hartstahl GmbH.&Co.KG. und WIMMER Felstechnik GmbH.**  
 Industriestraße 3, A-5303 Thalgau, AUSTRIA, Tel. +43 (0)6235 6655-0, Fax DW-18

**WIMMER Felstechnik GmbH in Deutschland, Niederlassung Rietberg,**  
 Weidenweg 31, 33 397 Rietberg, Tel. +49 (0)5244 906-133, Fax DW-150

**WIMMER Canada Inc.,** 6683 Jean Talon Est, Suite 432, Saint Leonard, QC, H1S 0A5,  
 Canada US phone line: 8778379240

**WIMMER International CZ s.r.o.,** Rudolfovská 170 a, 370 01 České Budějovice,  
 Tel. +420 387 203 735, Fax +420 387 203 736

**office@wimmer.info**

Ihr autorisierter WIMMER-Händler: