

Technische Daten Technical data

HYDRAULIKANLAGE hydraulic system	
Hydrauliksystem Hydraulic system	Load Sensing
Hydraulikpumpe Hydraulic pump	Axialkolbenpumpe Axial piston pump
Pumpenmanagement Pump management	Variable Fördermenge und elektronische Steuerung Variable flow rate and electronic control
Hydrauliktank-Inhalt Hydraulic tank, content	90l
Hydrauliksystem-Inhalt Hydraulic system, content	120l
Greiferdrehwerk grab swivel device	max. 20L/min, max. 200bar
Hammer-/Scherenkreis Hammer circle / scissors circle	max. 150L/min, max. 280bar
Extra Tankleitung (für Hammerbetrieb, Bohranlage) Extra tank line (for hammer operation, drilling unit)	
Leckölleitung leak oil pipe	
Filterung Filtering	Rücklaufilter und Ansaugfilter Return flow filter and suction filter
Mode-Auswahl Mode choice	Economy, Standard, Power

ARBEITSAUSRÜSTUNG attachment	
Bauart Type of construction	Schweißkonstruktion aus hochfesten Feinkornstählen Welded construction made of high-strength fine grain steels
Hydraulikzylinder Hydraulic cylinder	Endlagendämpfung und Spezialdichtungen End cushioning and special seals
Lagerstellen Bearing zones	Gehärtete Lager mit Abdichtung Hardened bearings with sealing
Schmierung Lubrication	Zentralschmiersystem Central lubrication system
Schwenkarm Swivel arm	Schwenklager 2x45° Pivot bearing
Stiel Shaft	1050 mm mit verdecktem Löffelzylinder 1050 mm with concealed bucket cylinder
Schnellwechsler Quick coupling system	A-LOCK

MOTOR (YANMAR TIER IV Final)	
Leistung nach ISO 9249 Performance according to ISO 9249	53 kW / 73 PS
Motortyp Engine type	Turbo Diesel, STAGE V
Bauart Building technique	3319 ccm
Abgasnachbehandlung Exhaust aftertreatment	Partikelfilter Particle filter
Kühlsystem Cooling system	Wassergekühlt Water-cooled
Luftfilter Air filter	Trockenluftfilter mit Sicherheits- einsatz und elektrischer Verstopfungsanzeige Dry air filter with safety insert and electrical clogging indicator
Kraftstoffinhalte Fuel content	105l
Elektrische Anlage Electrical system	12 V

GRABKRÄFTE digging forces	
Losbrechkraft breakout force	85kN
Reißkraft tear force	110kN

SICHERHEITSEINRICHTUNG safety device	
Feuerlöschanlage fire extinguishing system	protectfire - detexline 2.0



Tunnelbagger miniBadger Tunnel excavator miniBadger

Einsatzgewicht: Operating weight:	12.000 kg
Motorleistung: Engine power:	53,7 kW
Stufe: Level:	STAGE V
Tunnelhöhe minimum: Tunnel height minimum:	2,7 m
Tunnelbreite minimum: Tunnel width minimum:	2,3 m
Minimum Tunnelbreite bei 180° Drehung: Tunnel width minimum for 180° rotation:	3,3 m



Kleiner Tunnelvortriebsbagger mit hoher Losbrechkraft | Small Tunneling excavator with high breakout force

- Für Tunnelquerschnitte ab 6,2m² - Einfahrtshöhe 2,3m |
For tunnel cross sections from 6,2m² - Entrance height 2,3m
- Hohes Einsatzgewicht - hohe Reißkraft |
High operating weight - high tear force
- Alle Funktionen funkgesteuert |
All functions radio-controlled
- Sämtliche Anbauwerkzeuge einsetzbar |
All attachment tools can be used

Ausrüstung / Equipment

Spezieller Tunnel-Schwenkarm mit 2x45° Schwenklager
Special tunnel boom with 2x45° tilting mechanism

Optimale seitliche Verlegung der Schläuche und Leitungen
Optimal disposition and protection of hoses and pipes

Wimmer Schnellwechsler für einen einfacheren Werkzeugwechsel
Wimmer quick coupler for a simpler tool changing

Spezielle Anordnung der Zylinder für besseren Schutz der Komponenten
Special position of cylinders to be better protected

Kinetik vom Ausleger optimiert auf den Tunnelvortrieb
Boom kinetics optimized for tunneling

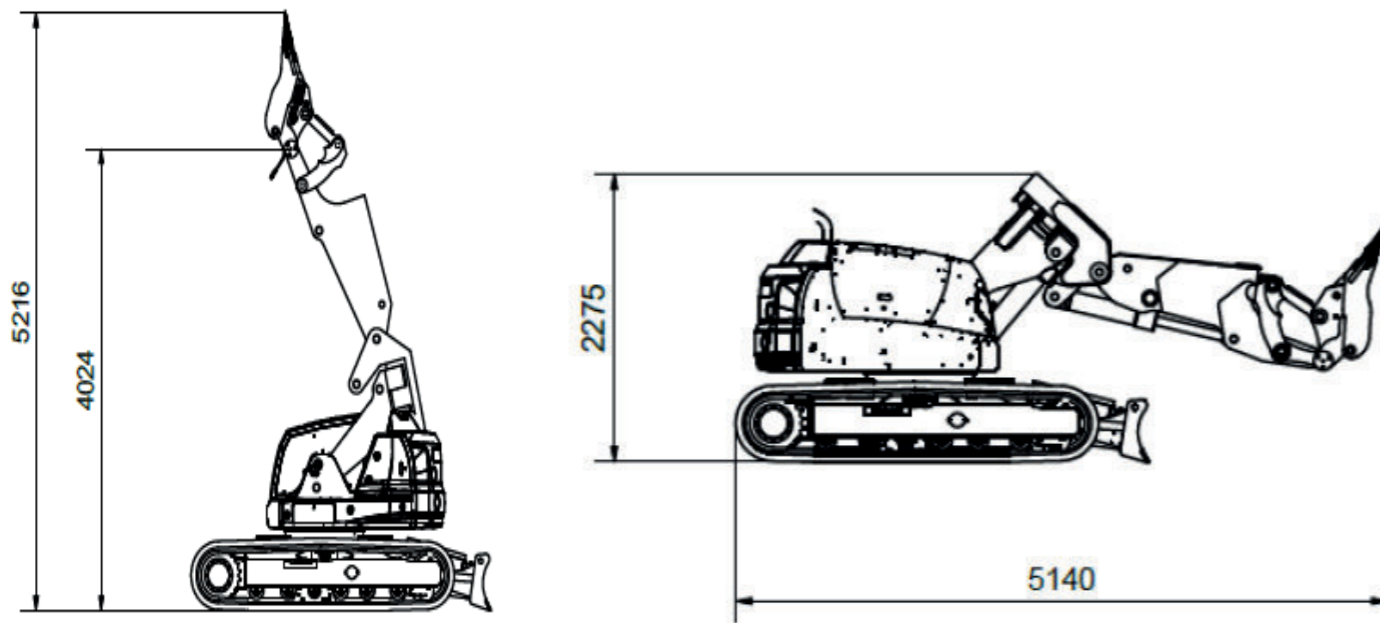

Grabkurve / Diggung arc

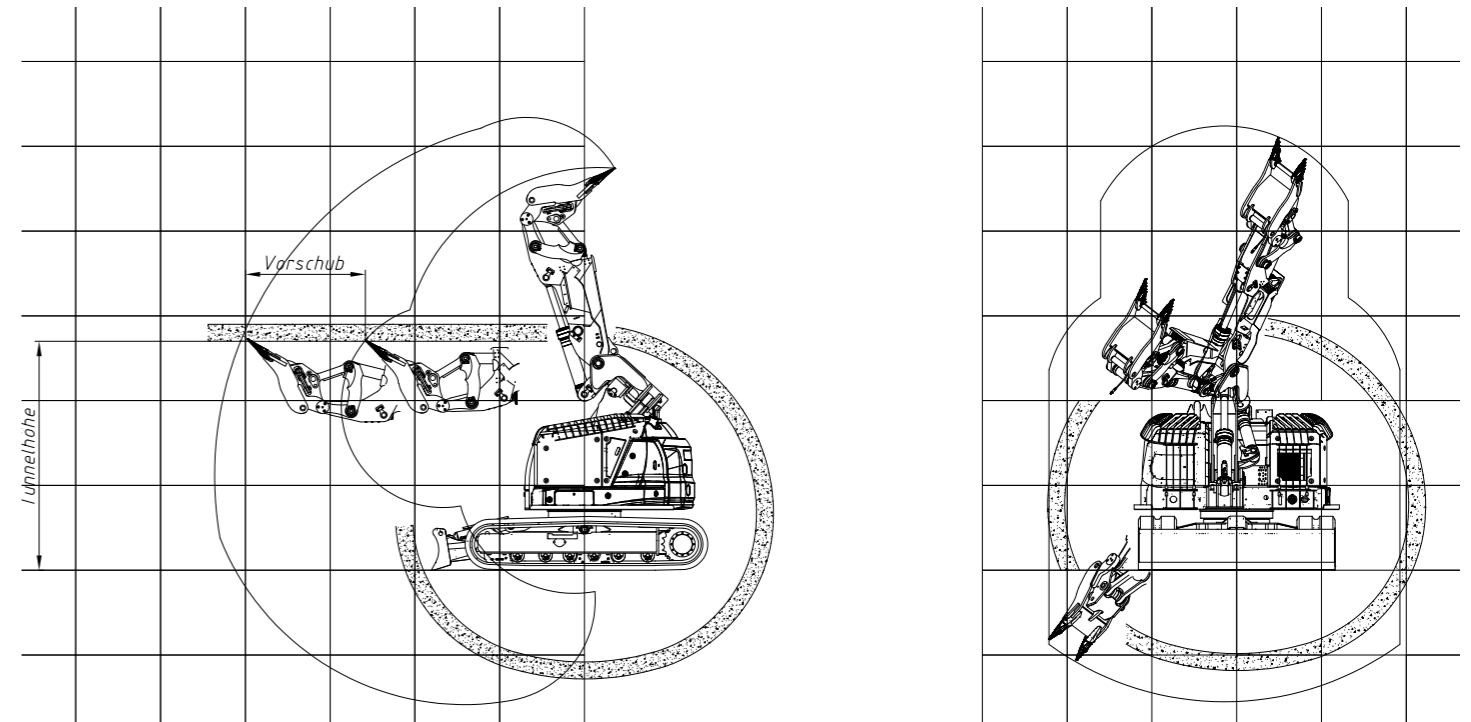

Grabkurve / Diggung arc	
Tunnelhöhe [m] Tunnel height [m]	Vorschub [mm] Feed rate [mm]
2,7	1460
3,5	1750
4	1690
4,5	850

