

Tunnel-Schnellwechsler A-Lock TU

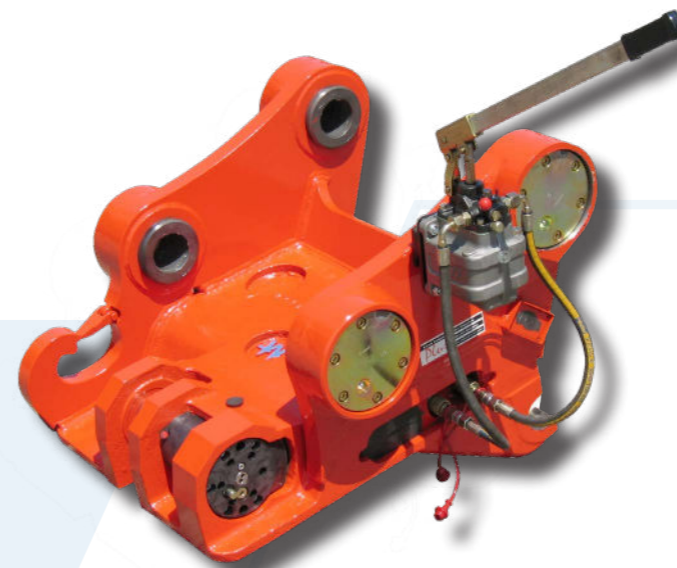

Schnellwechsler **A-Lock 3 Combi TU**



A-Lock 3 Werkzeugaufnahme mit **Federkonsole**, Verschleißausgleich

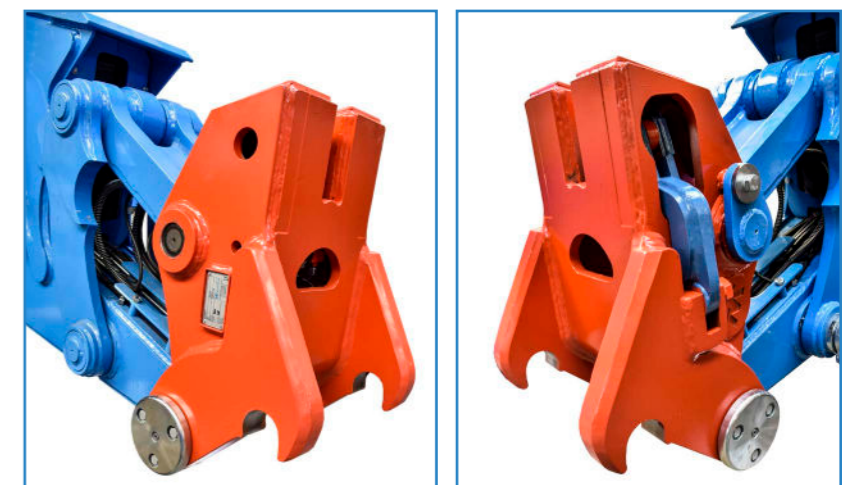

Schnellwechsler **A-Lock BB**

**Weblink
A-Lock**

- **Höchster Sicherheitsstandard, SUVA-Baumusterprüfung**
- **Für alle Tunnelbagger-Größen**
- **Formschlüssige Verriegelung**
- **Einhaltung der Originalkinematik, kein Reißkraftverlust**

Technische Daten (Änderungen vorbehalten)

Modell	A-Lock BB	A-Lock 3 TU	A-Lock 3 Combi TU	A-Lock T-5
passend zu, Beispiele	Blue Badger, mini Badger	yellow Fox, ECR145T, ITC312	LH R924, R930, R944 ECR235T	LH R950T, ECR355T
Baggergewichtsklasse, to.	< 12	12 - 24	24 - 40	> 40
Abgedichtete Baggeraufnahme möglich	✓	✓	✓	✓
Klauen Anzahl	2	2	4	2
Verriegelung-Ausführung, Standard	Safety	Compact / Bolzenzylinder	Compact / Bolzenzylinder	Safety
Betätigung durch Handpumpe, optional	✓	✓	✓	-
Mechanische Version, optional	-	✓	-	-
Integrierter Lasthaken	-	✓	✓	-
Lastöse für Schäkel, optional	✓	-	-	✓
Greiferdrehwerk-Anschlüsse integriert	-	✓	✓	-
Verbesserte Kraftübertragung, durch separatem Drückstück (Löffelzylinder)	✓	✓ YF	-	✓

suva

CERTIFICATION

Ihr Vorteil und höchster Sicherheitsstandard

- ✓ **SUVA-Baumusterprüfbescheinigung Nr. E 7264**
- ✓ **Formschlüssige Verriegelung, keine kraftschlüssige Keil-Verbindung**
- ✓ **Kompakte Bauform**
- ✓ **Zweihandbedienung, akustische und optische Verriegelungskontrolle**
- ✓ **Verschleißausgleich dank Federkonsole am Werkzeug**
- ✓ **Hohe Lebensdauer durch:**
 - **Einsatz von verschleißfesten Sonderstählen**
 - **Verwendung originaler Anbauwerkzeuge von WIMMER**
 - **Fachmännische Regenerationen des Schnellwechslers (SW) durch WIMMER**
 - **Regenerationen der Schnellwechsleraufnahme von Anbaugeräten jeweils zeitgleich mit der SW-Regeneration**

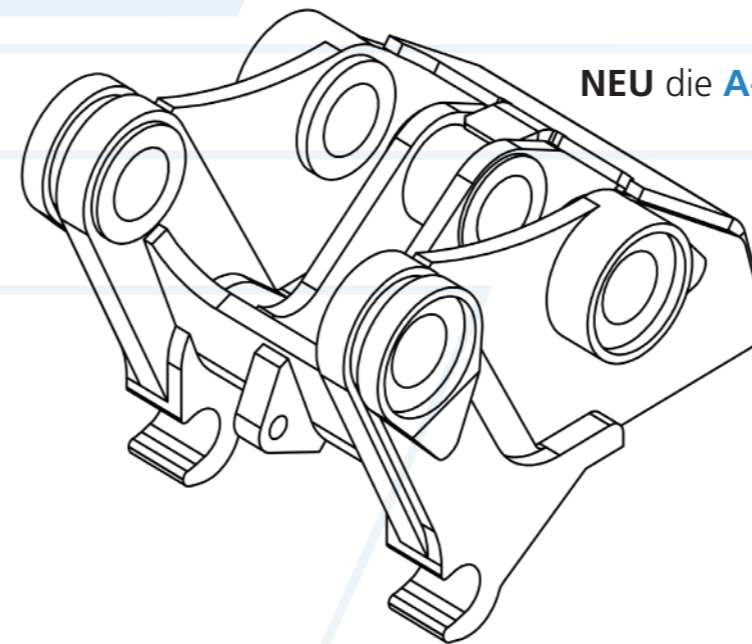

NEU die **A-Lock T5**

